

PRODUCTS NEWS

STRONG & SMART

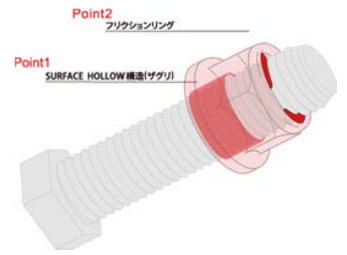

Smart NUTは、ボルト軸力の強力な維持力で緩みを防止。
 Smart NUTは、高トルクで締めこむことができるHard Use仕様。
 Smart NUTは、フリクションリング装着で万一の緩みに対しても安心サポート。
 Smart NUTは、トルク管理の幅が広く、作業性に優れています。
 Smart NUTは、シングルタイプなので、経済性にも優れています。

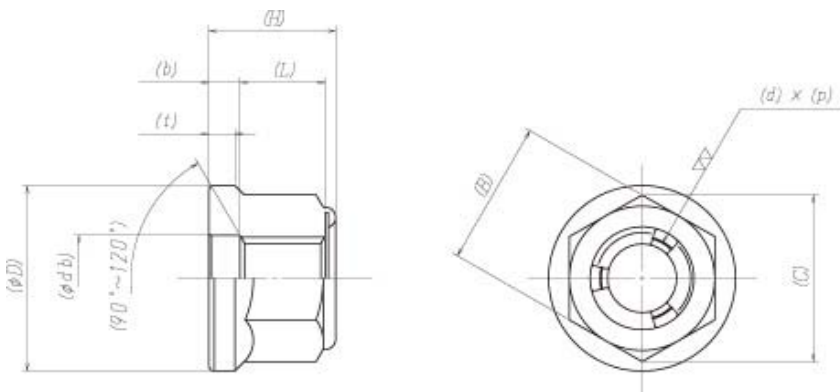

一貫生産体制による安定供給を確立



呼び径 (d)	ピッチ (p)	二面幅 (B)		対角 (C)	フランジ径 (φD)		全高 (H)		ねじ 高さ (L)	座線 深さ (b)	座線径 (φdb)		ツバ厚 (t) MIN
		基準	許容差		参考値	基準	許容差	基準			許容差	基準	
M6	1.00	10	0 -0.2	11.5	13	0	8.9	±0.3	6.0	2.3	6.2	±0.1	1.6
M8	1.25	14	0	16.2	18		12.2		8.2	3.0			8.3
M10	1.50	17	-0.25	19.6	22	-0.4	13.7	±0.4	9.0	3.6	10.3		2.6
M12	1.75	19	0 -0.35	21.9	24		15.4		10.0	4.2	12.3		3.2

- ◆ ねじ精度・・・JIS B0205 (1998)
- ◆ 表中に無いサイズ、ピッチなどについては、別途お問い合わせください。
- ◆ 改良の為に、寸法・仕様など予告なく変更する場合があります。あらかじめご了承ください。



- ・2014年5月より各種標準在庫管理品として販売致します。
- ・発売開始記念として、初回ロットについては特別価格にてご提供します。
- ・初回ロットのご購入については、2月10日より予約を開始します。
 (初回ロットが無くなり次第終了します。)
 (詳細については、弊社営業窓口までお問い合わせください。)

お問い合わせは・・・

Osaka forming

〒596-0113
 大阪府岸和田市河合町894-2
 TEL 072-446-3034