

# PRODUCTS NEWS

## 皿ばね付六角ナット



### 皿ばね付六角ナットの特徴

- ☆六角ナットに皿ばねワッシャー（皿座金）を組み込み一体化させた製品です。
- ☆六角ナットと皿ばねワッシャー（皿座金）が一体化した単一製品なので、取り付け作業が簡単で、取り付けミスを防ぎます。
- ☆ナット部と皿ばねワッシャー（皿座金）とが回転するため、締結物のメッキやペイントが剥離する要因を低減させます。

### 皿ばね付六角ナットの構造

ナット部とばね効果を有するドーム状のワッシャー部の2つを一体化させたものです。  
ボルトに沿ってナットを締めていくと、ばね効果を有するドーム状のワッシャーが平に変形し、その際、締め付けと反対方向に戻ろうとする力が働くことにより、ナットをもちあげボルトとの間に大きな摩擦力を発生させ、ゆるみ止め効果を発揮します。

### 皿ばね付六角ナットのサイズ

ねじの呼び (d)×(p)	二面幅 (B)		対角 (C)	座金径 (φD)		ナット高さ (h)		全高 (H)	座金板厚 (t)		箱入り数
	基準	許容		基準	許容	基準	許容		基準	許容	
M4(P0.7)	7.0	0 -0.2	8.1	10.0	0	3.2	0 -0.3	4.2	7.0	±0.1	1,000pcs×10
M5(P0.8)	8.0		9.2	12.0	-0.3	4.0		5.2	8.0	±0.09	
M6(P1.0)	10.0	0 -0.25	11.5	14.0	0	5.0	0 -0.36	6.4	10.0	±0.1	500pcs×10
M8(P1.25)	13.0		15.0	18.0	-0.4	6.5		8.4	13.0	±0.12	300pcs×10
M10(P1.5)	17.0		19.6	22.0	0 -0.5	8.0		10.4	17.0	±0.16	200pcs×10

### 皿ばね付六角ナットの用途

- ☆弱電家電製品用部品
- ☆土木・建築用部品
- ☆産業機械用部品
- ☆農機具用部品
- ☆2輪車・4輪車用部品
- ※その他、様々な用途でご使用頂いております。

### 充実した品揃え・幅広い対応・安定供給

材質	ステンレス	SUS304相当材
	鉄	SWCH10R
サイズ	ネジ径	M4～M10

新JIS対応 M10 二面幅16についても順次対応致します。

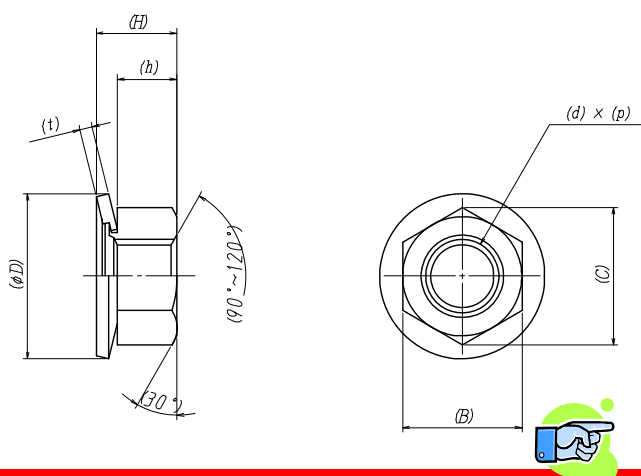

お問い合わせお待ちしております。

## Osaka Forming

〒596-0113 大阪府岸和田市河合町894-2  
TEL 072-446-3034 FAX 072-446-3040  
URL <http://www.forming.co.jp/>